



TL2000-4C-AL

Tail Lift

ยกน้ำหนักสูงสุด : 2000 กก.



รายละเอียด

ลิฟท์ รุ่น TL2000-4C-AL แบบ 4 กระบอกไฮดรอลิกส์
พื้นเป็นอลูมิเนียมฉีดขึ้นรูป น้ำหนักเบา แข็งแรง
ทนทาน และ ประสิทธิภาพสูง
ไฮดรอลิกส์ปรับองศาแผงลิฟท์ได้
และพับแผงเก็บลิฟท์ ซึ่งเหมาะกับการติดตั้งกับรถ

- * **ISUZU** : NPR 150, NQR 175, FRR 210/190, FTR240, FVM 300, FVZ 300, FVZ 240
- * **HINO** : XZU 720R, XZU 710R, FC9JEMA, FC9JELA, FC9JEKA, FG8JP1G, FG8JJ1A, FG8JM1A, FG8JR1A, FG8JT1A, FG8JF1D, FL8JN1A, FL8JT1A

SPECIFICATIONS

Platform:	Aluminum Extrude (Alloy 6106-T5)
Platform depth:	from 1520 to 2050 mm rear bumper EEC type approved
Lift cylinders:	2
Tilt cylinders:	2
Autotilt at ground:	Hydraulic
Platform opening:	Gravity opening as standard
Power supply:	24v
Low maint. bushes:	grease
Frame color:	Black
Weight:	from 450 Kg.

OPTIONS

- Radio remote control / รีโมทไร้สาย
- Roll Stop / ชุดหยุดล้อ
- Lights on Platform / ไฟกระพริบปลายแผง



www.timmerery.co.th

TIMMERY CO.,LTD. 56 Ladkabang. Bangkok. Thailand 10520 Tel : 065-507-8448
Email : timmery.2564@gmail.com - ID Line : 0655078448



TL2000-4C-AL

Tail Lift

ยกน้ำหนักสูงสุด : 2000 กก.

TECHNICAL DATA

Mod	Load Capacity (750 mm load centre)	Standarf platform dimension		Weight* (Kg)	Floor to ground (max)	Arm Width	Platform Opening
		Depth	Width				
TL2000-4C-AL	2000 Kg	1520	2440	450	1400	1186mm.	Gravity Open
		1785	or	470			
		2050	Demand	490			

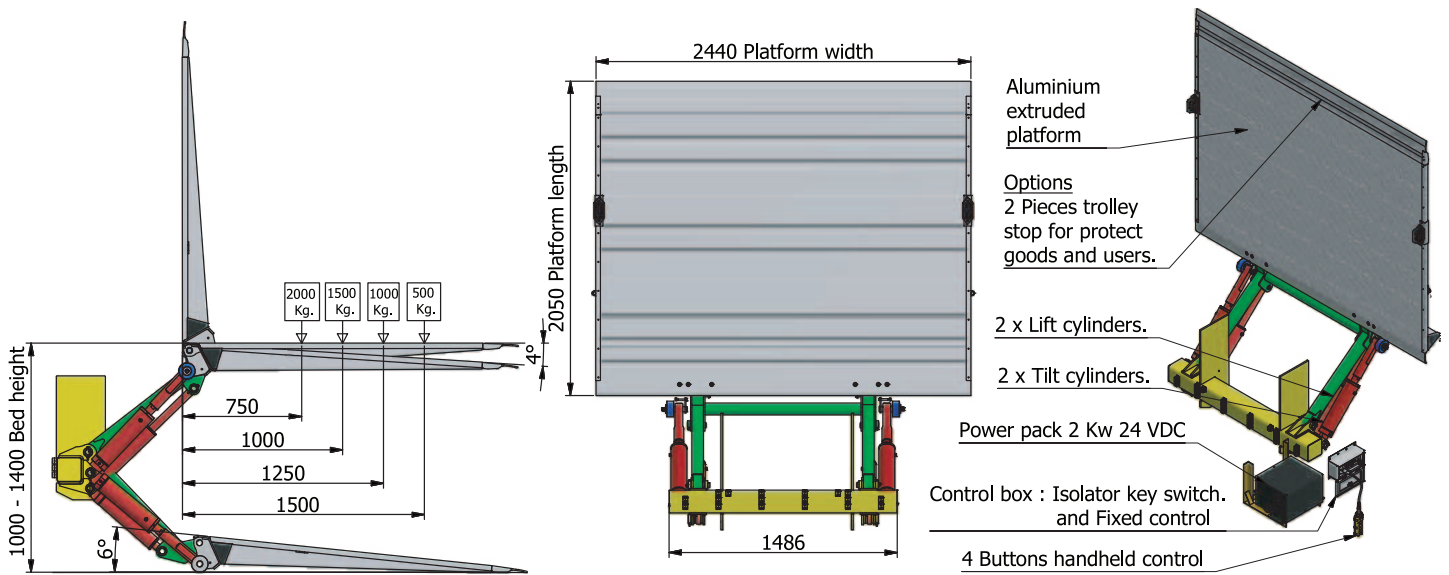

LOW MAINTENANCE BUSHES AND CHROMIUM PLATED PINS.

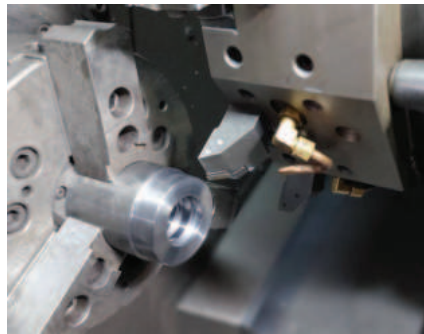

PREPARE PARTS BY CNC MACHINE

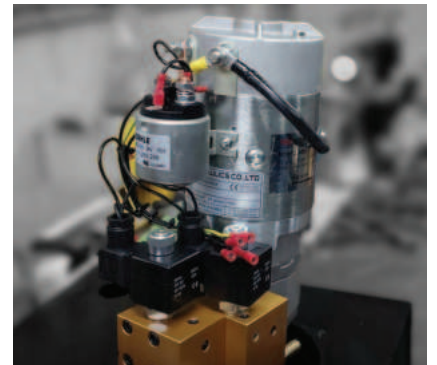

LOW NOISE POWER UNIT & EASY MAINTENANCE